

ΤΕΧΝΟΛΟΓΙΚΟ ΕΚΠΑΙΔΕΥΤΙΚΟ ΙΔΡΥΜΑ (Τ.Ε.Ι.) Α.Μ.Θ.
ΣΧΟΛΗ ΤΕΧΝΟΛΟΓΙΚΩΝ ΕΦΑΡΜΟΓΩΝ
ΤΜΗΜΑ ΜΗΧΑΝΙΚΩΝ ΠΛΗΡΟΦΟΡΙΚΗΣ
ΜΑΘΗΜΑ
ΗΛΕΚΤΡΟΝΙΚΑ ΚΥΚΛΩΜΑΤΑ
Εαρινό Εξάμηνο 2014-2015
Τελική Εξέταση Περιόδου Ιουνίου
Εισηγητής: Δρ. Παχίδης Θεόδωρος

Όνοματεπώνυμο: _____ Α.Μ.: _____ Εξάμ.: _____

Ημερομηνία _____

Διάρκεια Εξέτασης: 1:50 ώρες (Α)

Άσκηση 1 (3.5 μονάδες)

Για τον ακολουθητή τάσης με MOSFET πύκνωσης του διπλανού Σχήματος δίνονται: $V_{DD}=40V$, $R_1=10K\Omega$, $R_3=10M\Omega$, $R_S=2,7K\Omega$, $R_L=((AEM \text{ mod } 10)+1) K\Omega$, $V_T=0.2V$, $K=0.4 \text{ mA/V}^2$. Αν $I_D=((AEM \text{ mod } 9)+1) \text{ mA}$, να υπολογιστεί:

- α) η τιμή της αντίστασης R_2 και
- β) η απολαβή τάσης A_v .

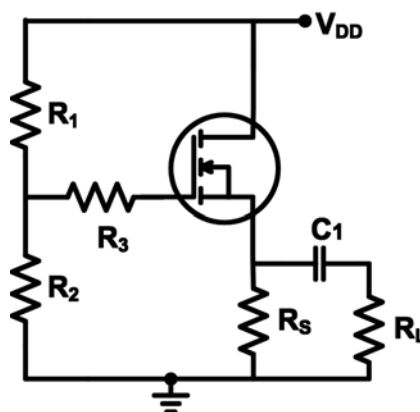

Άσκηση 2 (3.0 μονάδες)

Για το κύκλωμα του διπλανού Σχήματος δίνεται ότι οι τελεστικοί ενισχυτές είναι ιδανικοί, οι τιμές των αντιστάσεων είναι: $R_1=9K\Omega$, $R_2=18K\Omega$, $R_4=6K\Omega$, $R_3=((AEM \text{ mod } 6) \times 18 + 18) K\Omega$, $R_5=((AEM \text{ mod } 9) \times 6 + 6) K\Omega$, ενώ οι τιμές των πηγών είναι $V_1=20mV$, $V_2=30mV$, $V_3=60mV$. Να υπολογιστεί η τάση εξόδου V_o .

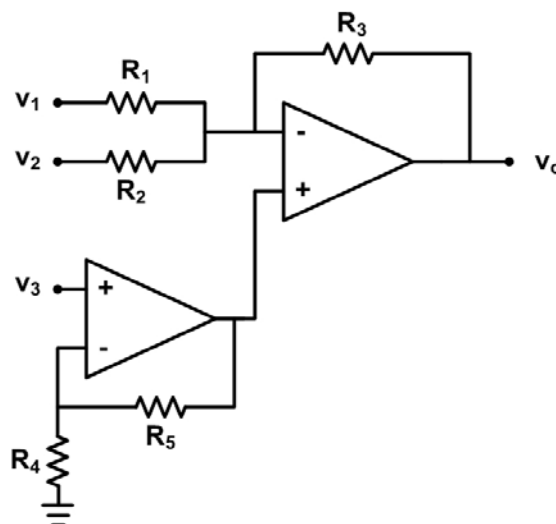

Άσκηση 3 (3.5 μονάδες)

Για το κύκλωμα του διπλανού Σχήματος δίνεται ότι $V_{CC}=12V$, $R_1=(AEM \bmod 8) \times 2+2$ ΚΩ, $R_C=((AEM \bmod 4)+1) \times 5$ ΚΩ, $R_E=5$ ΚΩ, $V_{BE}=0.7V$ και $\beta=300$. Να υπολογιστεί η αντίσταση R_2 του κυκλώματος ώστε το σημείο λειτουργίας Q του τρανζίστορ να βρίσκεται στο μέσο της AC ευθείας φόρτου.

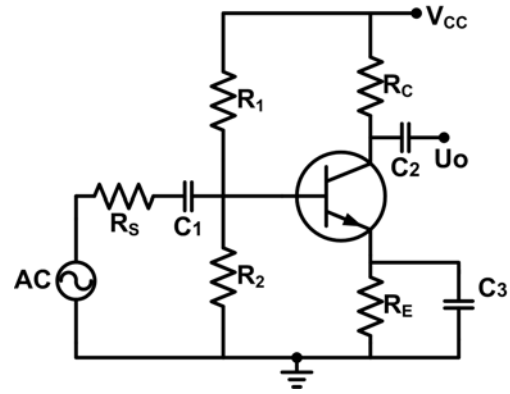

-
- Τα θέματα και το πρόχειρο θα επιστραφούν.
 - Βεβαιωθείτε ότι έχετε κλείσει και «εξαφανίσει» το κινητό τηλέφωνό σας.
 - Μια άσκηση θεωρείται σωστή αν ακολουθεί σωστή μεθοδολογία και έχει σωστό αποτέλεσμα.
 - Στις ασκήσεις το mod σημαίνει υπόλοιπο της διαίρεσης. Έτσι αν AEM είναι ο προσωπικός σας αριθμός μητρώου τότε το υπόλοιπο που προκύπτει από τη διαίρεση του AEM σας με κάποιο αριθμό είναι το επιθυμητό αποτέλεσμα. (π.χ. $(2748 \bmod 9) \times 10 + 5 = 3 \times 10 + 5 = 35$)

ΚΑΛΗ ΕΠΙΤΥΧΙΑ